



REGIONE CALABRIA
Il Presidente

Proi 274036

prot 02.04.2026

Al Signor Presidente del Consiglio Regionale
Dott. Salvatore Cirillo

E p.c. Alla Consiglieria
Avv. Elisa Scutellà

Segretariato Generale
Settore Atti del Presidente
e Rapporti con il Consiglio Regionale

LORO SEDI

Oggetto: Interrogazione a risposta scritta n.54/13^ "Chiarimenti in merito allo stato di utilizzo di automezzi dell'ASP di Cosenza presso il territorio di Montalto Uffugo" – Proponente Cons. Scutellà. Trasmissione risposta.

Con riferimento all'interrogazione consiliare in oggetto, si trasmette per gli adempimenti di competenza, la risposta della Direzione Generale del Dipartimento Salute e Servizi Sanitari prot.253019 del 26 marzo c.a..

**D'ordine del Presidente
Luciano Vigna**



All.02



REGIONE CALABRIA
Dipartimento Salute e Servizi Sanitari

Il Dirigente Generale

Capo di Gabinetto
del Presidente della Giunta Regionale
capogabinetto.ac@regione.calabria.it

e p.c. Presidente Giunta Regionale
presidentegiunta.ac@regione.calabria.it

Segretariato Generale della Giunta Regionale
segretariato.ac@regione.calabria.it

Oggetto: Interrogazione a risposta scritta n. 54/13^ “Chiarimenti in merito allo stato di utilizzo di automezzi dell'ASP di Cosenza presso il territorio di Montalto Uffugo.”.

Con riferimento all'interrogazione in oggetto, la consigliera regionale Scutellà ha interrogato il Presidente della Giunta regionale per sapere:

- *Se risulti confermata la presenza dei suddetti automezzi presso un'area del territorio comunale di Montalto Uffugo e quale sia il numero effettivo dei veicoli attualmente presenti;*
- *Quale sia lo stato operativo degli stessi;*
- *Quali siano le eventuali cause dei periodi di inattività e le tempistiche previste per la piena messa in esercizio;*
- *Se l'ASP di Cosenza abbia predisposto una verifica e/o una relazione tecnica - amministrativa sul punto e se la Regione intenda acquisirla ai fini di una verifica complessiva;*
- *Quali iniziative di controllo e/o monitoraggio si intendano adottare per assicurare il corretto utilizzo dei mezzi;*
- *Quali risorse pubbliche siano state effettivamente impiegate per l'acquisto dei mezzi e con quali finalità specifiche.*

Al fine di fornire utili elementi in riferimento a quanto richiesto con l'interrogazione di cui trattasi, si trasmette la relazione del Direttore del Dipartimento Tecnico – Amministrativo dell'Azienda Sanitaria Provinciale di Cosenza, acquisita con prot. n. 205913 dell'11 marzo 2026, resa a

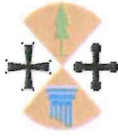

REGIONE CALABRIA
Dipartimento Salute e Servizi Sanitari

riscontro della richiesta di relazione avanzata dal Dipartimento Salute e Servizi Sanitari giusta nota prot. 161272 del 25 febbraio 2026.

Distinti saluti

Il funzionario EQ

Avv. Anna Liconti



Anna Liconti
16.03.2026
16:39:06
GMT+01:00

Il Dirigente Generale

Dott. Ernesto Esposito



ERNESTO
ESPOSITO
17.03.2026
09:20:55
GMT+00:00



SERVIZIO
SANITARIO
REGIONALE



AZIENDA SANITARIA PROVINCIALE REGIONALE
COSENZA



Regione Calabria
Aoo REGCAL
Prot. N. 205913 del 11/03/2026



Dipartimento Tutela della Salute
e Politiche Sanitarie

REGIONE CALABRIA

Prot. Generale N. 38871

REGIONE CALABRIA

Data 10.3.2026

Dipartimento Salute e Servizi Sanitari

dipartimento.tuteladellasalute@pec.regione.calabria.it

Oggetto: RISCONTRO - RICHIESTA RISCONTRO A INTERROGAZIONE A RISPOSTA SCRITTA N. 54/13^ AVENTE AD OGGETTO: "CHIARIMENTI IN MERITO ALLO STATO DI UTILIZZO DI AUTOMEZZI DELL'ASP DI COSENZA PRESSO IL TERRITORIO DI MONTALTO UFFUGO". RICHIESTA ELEMENTI

Si trasmette in allegato il riscontro della nota di cui all'oggetto a firma del direttore del Dipartimento Tecnico- Amministrativo

Distinti Saluti

Commissario Straordinario
Dott. Vitaliano I





SERVIZIO
SANITARIO
REGIONALE



AZIENDA SANITARIA PROVINCIALE
COSENZA



Regione Calabria
Aoo REGCAL

Prot. N. 205913 del 10/03/2026



REGIONE CALABRIA

Dipartimento Tutela della Salute e
Servizi Socio-Sanitari

Prot. Generale N. 39592

Data 10/03/2026

Al Commissario Straordinario
Azienda Sanitaria Provinciale di Cosenza
Dott. Vitaliano De Salazar

OGGETTO: Interrogazione con richiesta di risposta scritta avente ad oggetto: "Chiarimenti in merito allo stato di utilizzo di automezzi dell'ASP di Cosenza presso il territorio di Montalto Uffugo. Richiesta elementi" - **Riscontro**

Facendo seguito alla richiesta di risposta scritta, di cui alla vostra nota prot. n. 161272 del 25/02/2026, acquisita da questa Azienda Sanitaria con prot. n. 36195 del 04/03/2026, con la presente si relaziona in merito al video diffuso dal conduttore televisivo Lino Polimeni tramite il proprio account facebook e riguardanti la presenza di autovetture nuove parcheggiate presso un'area sita nel Comune di Montalto Uffugo.

Premesso che:

In data 22/04/2022, la società Siram Veolia Spa ha presentato "Proposta di partenariato pubblico privato afferente ai servizi gestionali e manutentivi degli impianti tecnologici inclusa la fornitura dei vettori energetici, termico ed elettrico presso i Presidi Ospedalieri e delle altre strutture di pertinenza e/o proprietà della Azienda Sanitaria Provinciale di Cosenza", la Società SIRAM VeoliaSpA.

Con deliberazione 1367 del 09.08.2022 è stato ritenuto di valutare la Proposta di PPP della SIRAM S.p.A. corrispondente agli obiettivi ed interessi dell'ASP di Cosenza nell'ambito delle finalità del cd. "Piano della Transizione Energetica ed Ambientale".

Nel medesimo atto è stata dichiarata la Pubblica Utilità ed il Pubblico Interesse in ordine alla richiamata proposta di partenariato.

La proposta, così come presentata e come previsto dal comma 15 dell'art. 183 D.Lgs 50/2016, è stata



**SERVIZIO
SANITARIO
REGIONALE**



**AZIENDA SANITARIA PROV.
COSENZA**



Regione Calabria
Aoo REGCAL
Ato N. 205913 del



10/03/2026
REGIONE CALABRIA

Dipartimento Tutela della Salute e
Servizi Socio-Sanitari

corredata da un progetto di fattibilità, una bozza di convenzione, dal piano economico-finanziario asseverato da uno dei soggetti di cui al comma 9, primo periodo, dell'art. 183 D.Lgs. 50/2016, dalla specificazione delle caratteristiche del servizio e della gestione, dalle autodichiarazioni relative al possesso dei requisiti di cui al comma 17 del prima citato art. 183, dalla cauzione di cui all'articolo 93 D.lgs. 50/2016 e dall'impegno a prestare una cauzione nella misura dell'importo di cui al comma 9, terzo periodo, nel caso di indizione di gara;

La proposta, per effetto dei lavori di efficientamento energetico e del risparmio di **993** TEP che ne consegue, prevede una riduzione di emissioni di CO₂ pari a 2.294,34 tonnellate/anno a cui aggiungere altri 1.000 tonnellate/annuo (stimate) attraverso l'impiego di auto elettriche.

Il 70% degli interventi di efficientamento energetico degli impianti tecnologici della proposta determina anche un ammodernamento sostanziale del parco impiantistico interessato (es. gruppi frigo e pompe di calore, Unità di Trattamento Aria e Sistemi di illuminazione), con conseguenti enormi benefici in termini di sicurezza, continuità di esercizio, affidabilità e adeguamento normativo degli impianti.

Altresì il progetto mira a:

- garantita la disponibilità di nuovo parco auto elettrico per i dipendenti dell'ASP di Cosenza attraverso la realizzazione di un sistema di autoproduzione e di ricarica di energia elettrica da fotovoltaico (potenza complessiva installata 672 kWp). L'uso delle auto elettriche in sostituzione di quelle a trazione tradizionale a gasolio/benzina comporterà un ulteriore vantaggio in termini di tCO₂ evitate stimato in 1000/anno;
- garantire un servizio di manutenzione full risk per tutti gli impianti installati di cui alle opere di efficientamento;
- garantire un livello di manutenzione continuativa, efficace e dedicata 365 gg/anno, un'adeguata capacità di intervento in urgenza ed in emergenza 365 gg/anno, un coordinamento unico, operativo, gestionale e tecnico;
- un'attività di progettazione tecnica (fattibilità tecnico economica, definitiva ed esecutiva) attinenti lavori di manutenzione straordinaria extra canone, gli oneri di progettazione esperiti dal Concessionario rimarrebbero a suo carico;
- un servizio plus di gestione e manutenzione full risk degli impianti di trattamento acque antilegionella previsti per i sistemi di produzione e stoccaggio;
- un servizio plus di verifica e controllo microclimatico e microbiologico dell'aria nelle sale operatorie;



**SERVIZIO
SANITARIO
REGIONALE**



**AZIENDA SANITARIA PROVINCIALE
COSENZA**



Dipartimento Tutela della Salute e
Servizi Socio-Sanitari

- un servizio plus di gestione informatica del processo manutentivo e di monitoraggio e controllo dei consumi termici ed elettrici, dei parametri igrometrici e dei servizi affidati che possa restituire all'ASP di Cosenza in qualsiasi istante, la reportistica relativa a tutti i dati di consumo energetico termico ed elettrico;
- un servizio plus di consulenza gestionale (per es. censimento e anagrafica dei beni);

La proposta è stata formulata nel rispetto dei *"principi di economicità, efficacia, tempestività e correttezza, libera concorrenza, non discriminazione, trasparenza, proporzionalità e pubblicità"* (art. 30 del D.Lgs. 50/2016). In tale contesto, è stata avviata una procedura aperta ai sensi dell'art. 60 del Codice, per garantire la massima trasparenza, concorrenza e pubblicità con requisiti dei concorrenti conformi alle previsioni del regolamento per i concessionari (art. 95 del Regolamento D.P.R. 207/2010); Come previsto dalla deliberazione ANAC 219 del 2021, il rischio risulta correttamente allocato, nonché effettivamente assunto e mantenuto anche in corso di esecuzione dal promotore/concessionario.

Sulla base delle clausole della Convenzione presentata dal proponente, il concessionario si è assunto:

- il rischio di costruzione di cui all'art. 3, comma 1, lettera aaa) D.Lgs. 50/2016, essendo a carico del concessionario il: i) rischio di errore di iii) Rischio di errata stima/valutazione dei costi di costruzione; iv) Rischio di slittamento dei tempi di realizzazione dell'opera rispetto alle tempistiche fissate dal Cronoprogramma; v) Rischio incentivo Conto Termico;
- il rischio di disponibilità di cui all'articolo 3 co. 1 let. bbb) D.Lgs. 50/2016, essendo a carico del concessionario il: i) Rischio di disponibilità totale o parziale; ii) Rischio di gestione; iii) Rischio di manutenzione straordinaria non preventivata; iv) Rischio di performance; v) Rischio di obsolescenza tecnica;
- Altri rischi non ricompresi nei punti precedenti, in quanto è a carico del Concessionario il: i) Rischio finanziario; ii) Rischio di approvvigionamento e/o incremento costi dei fattori produttivi; iii) Rischio di inadempimenti contrattuali di fornitori e subappaltatori; iv) Rischio di fallimento del gestore; v) Rischio di inflazione; vi) Rischio operativo.

Con Delibera n. 1575 del 27/09/2022 è stata autorizzata la gara europea a procedura aperta telematica per l'affidamento del contratto di partenariato pubblico privato afferente ai servizi gestionali e manutentivi degli impianti tecnologici inclusa la fornitura dei vettori energetici, termico ed elettrico, presso i Presidi Ospedalieri e le altre strutture di pertinenza e/o proprietà dell'Azienda Sanitaria Provinciale di Cosenza con il criterio dell'offerta economicamente più vantaggiosa sulla base del



**SERVIZIO
SANITARIO
REGIONALE**



**AZIENDA SANITARIA PROVINCIALE
COSENZA**



Dipartimento Tutela della Salute e
Servizi Socio-Sanitari

miglior rapporto qualità/prezzo che, ai sensi della Legge n. 94 del 06/07/2012, è stata effettuata procedura di gara tramite piattaforma elettronica Consip.

Alla data del 16/01/2023, data di scadenza della presentazione delle offerte, è pervenuta telematicamente sul portale <https://www.acquistinretepa.it/negoziazionisolo> l'offerta della Ditta SiramVeolia S.p.A. (promotore) che ha offerto il ribasso dello 0,5% sul canone a base d'asta ed il ribasso del 6,7% sul listino DEI per i lavori extra canone.

Con Delibera n. 1456 del 11/07/2023, la gara per l'affidamento del contratto di partenariato pubblico privato afferente ai servizi gestionali e manutentivi degli impianti tecnologici inclusa la fornitura dei vettori energetici, termico ed elettrico, presso i presidi ospedalieri e le altre strutture di pertinenza e/o proprietà dell'Azienda Sanitaria Provinciale di Cosenza, è stata aggiudicata alla Società SiramVeolia S.p.A. (promotore).

In data 19/07/2023 è stato firmato il verbale di consegna d'urgenza a far data dal 01/08/2023, mentre in data 28/05/2024 è stato sottoscritto il contratto.

La Concessione ha per oggetto i seguenti servizi:

- Servizio energia termica, comprendente la fornitura dei vettori energetici termici agli Edifici e l'assunzione del ruolo di Terzo Responsabile secondo quanto indicato nel Progetto di Gestione;
- Servizio energia elettrica, comprendente la fornitura del vettore energetico secondo quanto indicato nel Progetto di Gestione;
- Servizio di conduzione e manutenzione degli Edifici, comprensivo delle attività conduzione e manutenzione degli impianti termici e di climatizzazione estiva, elettrici, elettrici speciali, antincendio, idrico-sanitari e degli impianti di trattamento acque anti legionella, nonché del servizio di minuto mantenimento edile degli Edifici, secondo quanto indicato nel Progetto di Gestione;
- Servizio di noleggio e gestione delle auto elettriche, secondo quanto indicato nel Progetto di Gestione, a partire dal secondo anno contrattuale fino al termine della Concessione;

Inoltre la proposta di Concessione comprende la progettazione ed esecuzione di interventi di riqualificazione ed efficientamento energetico e di installazione di nuovi impianti di produzione di energia elettrica da fonte rinnovabile. In particolare prevede:

- la riqualificazione e l'efficientamento energetico degli impianti termici ed elettrici attraverso la sostituzione di generatori di caldaia obsoleti con macchine ad alto rendimento a condensazione;
- l'implementazione / aggiornamento dei sistemi di termoregolazione e telecontrollo;



**SERVIZIO
SANITARIO
REGIONALE**



**AZIENDA SANITARIA PROVINCIALE
COSENZA**

Regione Calabria
Aoo REGCAL
Prot. N. 205913 del 11/03/2026



REGIONE CALABRIA

Dipartimento Tutela della Salute e
Servizi Socio-Sanitari

- interventi di sostituzione dei gruppi frigo obsoleti con macchine ad alto rendimento;
- interventi di sostituzione delle unità di trattamento aria obsolete con sistemi ad alta efficienza;
- sostituzione dei corpi illuminanti esistenti con sistemi ad alta efficienza (tecnologia LED);
- interventi di installazione di sistemi di trattamento acque centralizzato per il trattamento legionella;
- installazione di impianti solari;
- installazione di impianti fotovoltaici;
- installazione di pensiline fotovoltaiche combinate a colonnine di ricarica per autoveicoli elettrici.

Il Piano Economico Finanziario è stato elaborato per una durata complessiva, corrispondente alla Concessione di 12 anni, di cui 2 anni di lavori e gestione e 10 anni di sola gestione.

La Proposta prevede che, nel corso dei primi due anni di contratto, verranno eseguiti gli interventi di riqualificazione ed efficientamento energetico e di installazione di nuovi impianti di produzione di energia da fonte rinnovabile. Il costo complessivo degli interventi è stimato pari a 12.273.150 €, compresi gli oneri per la sicurezza, le spese tecniche, l'importo relativo alle commissioni delle fidejussioni, ai premi delle assicurazioni da rilasciare nella fase di realizzazione degli Interventi, nonché le spese per la predisposizione della proposta e dell'offerta. Queste ultime sono costituite dalle spese relative alle consulenze tecniche e legali, dalle spese di asseverazione e dalle commissioni per la fideiussione provvisoria rilasciata ai sensi dell'art. 93 del Codice.

Per l'elaborazione del Piano Economico-Finanziario sono state assunte le ipotesi temporali di attivazione della Concessione a far data dalla stipula del contratto, mantenendo una durata della Concessione pari a 12 anni, mentre la fine dei lavori di riqualificazione, il cui costo complessivo è previsto in € 12.273.150,00, quale investimento interamente sostenuto dal Concessionario, è prevista entro i primi due anni dalla data di stipula del contratto (28/05/2026).

Fanno parte delle opere di riqualificazione previste dal Progetto approvato: sostituzione gruppi frigo, ripristino impianto solare termico, installazione impianti fotovoltaici, installazione punti di ricarica, realizzazione di pensiline fotovoltaiche, sostituzione generatori di calore, riqualificazione centrali termiche e sottocentrali termiche, sostituzione ventilcovettori, ecc..

L'esigenza di puntare ad un forte efficientamento energetico della propria dotazione impiantistica spinge l'ASP Cosenza ad affrontare analisi volte a cambiamenti tecnologici che coinvolgono diversi fattori. Uno degli aspetti impiantistici di maggiore interesse è la possibilità di creare un'autonomia di produzione di energia elettrica e sfruttarla per una serie di impieghi che giornalmente richiedono,



**SERVIZIO
SANITARIO
REGIONALE**



**AZIENDA SANITARIA PROVINCIALE
COSENZA**

Regione Calabria
Aoo REGCAL
Prot. N. 205913 del 11/03/2026



REGIONE CALABRIA

Dipartimento Tutela della Salute e
Servizi Socio-Sanitari

invece, enormi quantità di consumi di fonti energetiche non rinnovabili. L'idea di fondo è quella di analizzare alcune condizioni ampiamente favorevoli e derivanti da aspetti ambientali e strutturali, e sfruttarle per guidare i cambiamenti tecnologici che consentono un salto di qualità verso una maggiore sostenibilità ed efficienza energetica. Gli aspetti ambientali sono connessi con la possibilità di utilizzare la risorsa del sole, ampiamente diffusa ed insistente nelle zone costiere sia ionica che tirrenica e lungo la dorsale centrale della Regione Calabria. Dal punto di vista strutturale è possibile sfruttare le importanti estensioni superficiali che offrono le coperture a falda piana della maggior parte degli immobili di proprietà dell'ASP Cosenza, ad esempio per l'installazione di impianti fotovoltaici di potenza cospicua e variabile. Si intende utilizzare al meglio l'energia elettrica prodotta anche per scopi di mobilità veicolare e, nella fattispecie, per la ricarica di autovetture elettriche; queste andranno a sostituire il parco di autoveicoli a gasolio, e noleggi, attualmente utilizzato dai servizi dell'ASP Cosenza. Un altro aspetto importante è la realizzazione di pensiline fotovoltaiche con colonnine di ricarica con la possibilità di sfruttare l'intervento anche come parcheggio in alcuni centri ospedalieri per i mezzi, creando così delle vere e proprie stazioni di ricarica.

In data 10/11/2023 è stato sottoscritto il verbale di concordamento nuova fornitura con il quale si è concordato che, a seguito di numerose valutazioni ed alla luce delle recenti innovazioni tecnologiche, con particolare riferimento al livello di autonomia delle batterie, è stata approvata la proposta di fornire n. 200 Fiat 600e con allestimento RED nei tempi previsti dalla convenzione.

Di seguito si riporta una sintesi dell'intervento relativo all'installazione di impianti fotovoltaici e punti di ricarica a servizio di n. 200 auto (Fiat 600e), ridefinito anche in funzione delle esigenze di distribuzione territoriale manifestata dalla stazione appaltante:

Installazione impianto fotovoltaico

a) autoparco - pensiline - punti di ricarica e batterie di accumulo

L'esigenza di dislocare in modo più capillare i punti di ricarica sul territorio provinciale al fine di garantire una più uniforme accessibilità territoriale al servizio della mobilità elettrica ha determinato la completa revisione dell'impostazione progettuale e tecnica di partenza.



AZIENDA SANITARIA PROVINCIALE COSENZA

Regione Calabria
Aoo REGCAL
Prot. N. 205913 del 11/03/2026



Dipartimento Tutela della Salute e
Servizi Socio-Sanitari

In fase di gara, l'offerta prevedeva, infatti, la realizzazione di n. otto (8) impianti fotovoltaici (4 su copertura e 4 su pensiline fotovoltaiche) su altrettante aree (2 per ogni lotto) per l'autoproduzione di energia elettrica necessaria per l'alimentazione del parco auto elettrico, secondo la seguente distribuzione territoriale:



Figura 1 - Distribuzione Punti di Ricarica Autovetture - Fase di Gara



Regione Calabria
 Aoo REGCAL
 Prot. N. 205913 del 11/03/2026

**AZIENDA SANITARIA PROVINCIALE
 COSENZA**

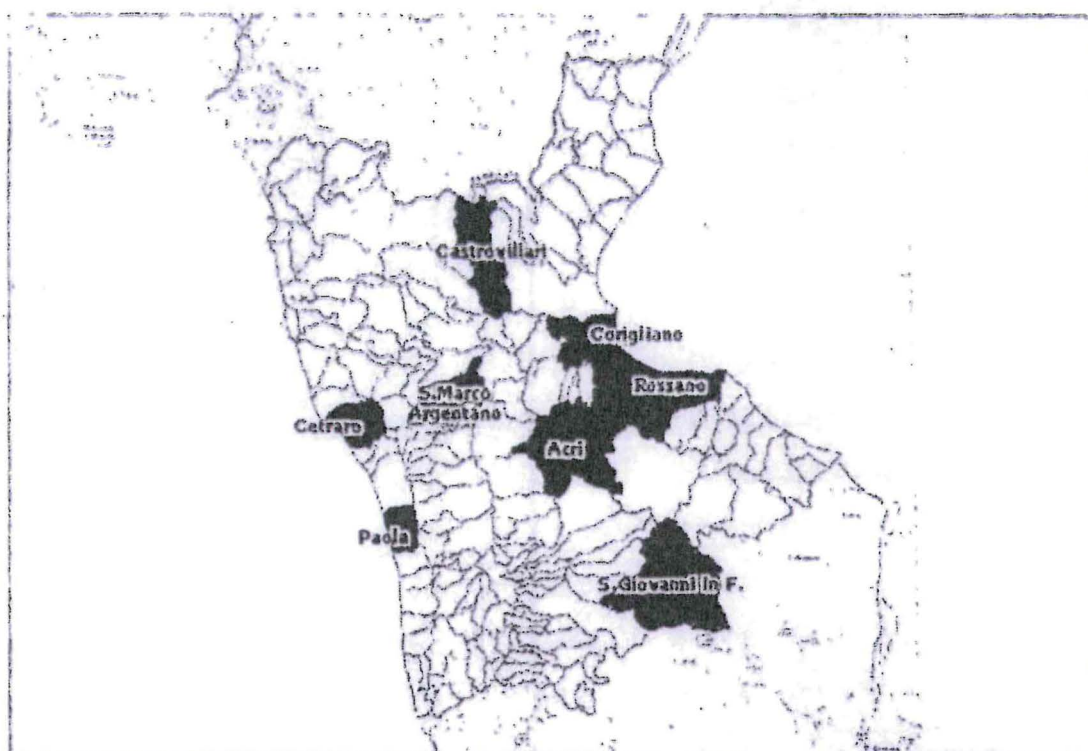

Dipartimento Tutela della Salute e
 Servizi Socio-Sanitari

Il nuovo schema distributivo funzionale garantisce, invece, come si evince dalla seguente figura, una maggiore copertura territoriale e, quindi, una distribuzione delle infrastrutture di ricarica elettrica, più omogenea e diffusa:



Figura 2- Distribuzione Punti di Ricarica Autovetture - Fase di Progetto Definitivo



Dipartimento Tutela della Salute e Servizi Socio-Sanitari

In particolare, la nuova configurazione prevede la seguente localizzazione, suddivisa tra colonnine del tipo bifacciale/monofacciale e pensiline fotovoltaiche anch'esse corredate di dispositivi di ricarica per auto elettriche:

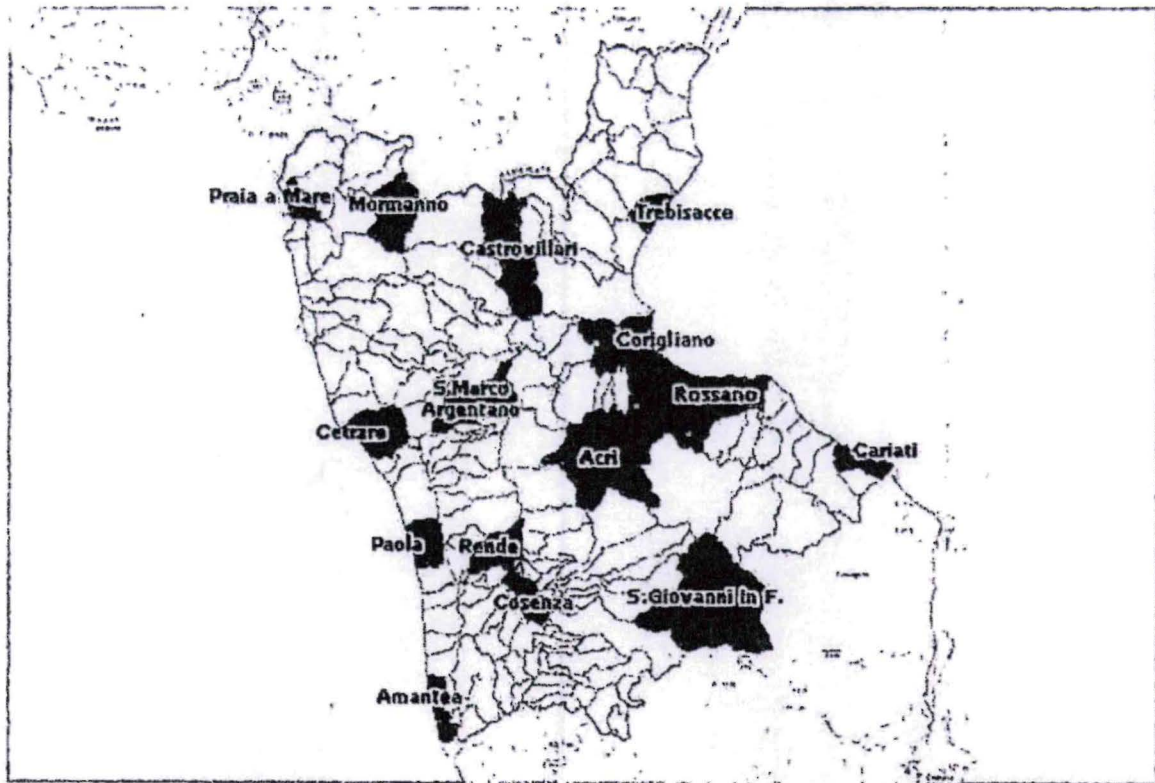

Figura 3 – Distribuzione Colonnine Pensiline – Fase Progetto Definitivo

Nella tabella seguente, riportiamo la nuova configurazione di pensiline, colonnine e numero di stalli, che rimane sostanzialmente invariata rispetto a quanto offerto in fase di gara, con l'integrazione di due ulteriori nuovi siti, Rende - Poliambulatorio di Quattromiglia e Cosenza - Via degli Stadi.



**SERVIZIO
SANITARIO
REGIONALE**

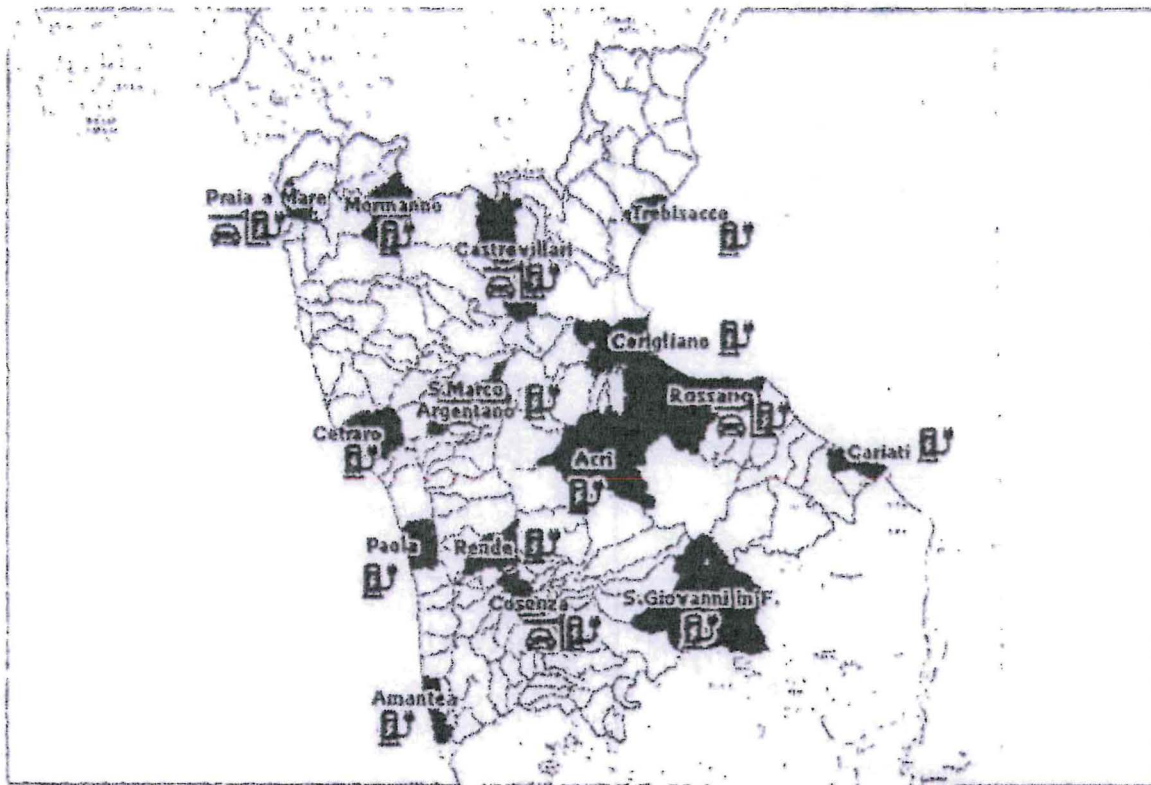

**AZIENDA SANITARIA PROVINCIALE
COSENZA**

Regione Calabria
Aoo REGCAL
Prot. N. 205913 del 11/03/2026



REGIONE CALABRIA

Dipartimento Tutela della Salute e
Servizi Socio-Sanitari

Lotto 1 (4 siti)	Siti	Punti di ricarica su Colonnina	n. Pensiline	Punti di ricarica su Colonnina per Pensilina	Impianto FV a servizio delle colonnine [kW]
	Cariati	10			
Corigliano	10				
Rossano	10		2	4	
Trebisacce	10				76,60

Lotto 2 (3 siti)	Siti	Punti di ricarica su Colonnina	n. Pensiline	Punti di ricarica su Colonnina per Pensilina	Impianto FV a servizio delle colonnine [kW]
	Castrovillari	25		1	2
San Marco Argentano	25				
Mormanno	10				20,40

Lotto 3 (4 siti)	Siti	Punti di ricarica su Colonnina	n. Pensiline	Punti di ricarica su Colonnina per Pensilina	Impianto FV a servizio delle colonnine [kW]
	Acri	5			
Rende	20				21,60
Cosenza	30		20	40	50,40
San Giovanni in f	5				31,80

Lotto 4 (4 siti)	Siti	Punti di ricarica su Colonnina	n. Pensiline	Punti di ricarica su Colonnina per Pensilina	Impianto FV a servizio delle colonnine [kW]
	Amantea	5			
Cetraro	10				123
Paola	5				10,8
Praia a Mare	10		1	2	8,4

L'intervento consiste, nel suo complesso, nell'installazione di stazioni di ricarica, tecnologicamente all'avanguardia, presso le aree parcheggio a disposizione delle varie strutture sanitarie e ospedaliere che favoriranno la nuova mobilità elettrica su tutto il territorio ASP della Provincia di Cosenza.

Le stazioni di ricarica di nuova installazione si configurano nelle due seguenti tipologie, già previste in sede di gara:

- Tipologia 1: stazione di ricarica senza copertura con colonnina bifacciale e monofacciali;



**SERVIZIO
SANITARIO
REGIONALE**



**AZIENDA SANITARIA PROVINCIALE
COSENZA**

Regione Calabria
Aoo REGCAL
Prot. N. 205913 del 11/03/2026



REGIONE CALABRIA

Dipartimento Tutela della Salute e
Servizi Socio-Sanitari

- Tipologia 2: stazione di ricarica a due stalli coperta da pensilina fotovoltaica.

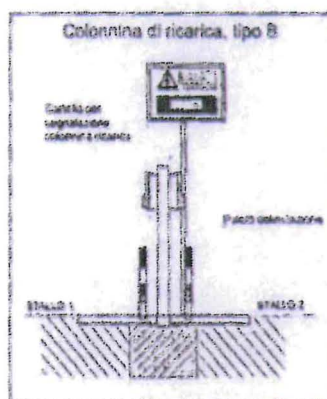
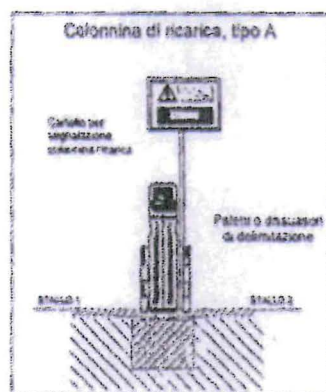

Si tratta di colonnine di tipo "Fast Charge" con potenza delle prese da 20 kW - TRIFASE a ricarica veloce in grado di garantire tempi di ricarica decisamente contenuti, complete di connettori output standard IEC di Tipo 1 o Tipo 2.

Il fabbisogno delle stazioni di ricarica sarà soddisfatto, parzialmente, dalla produzione di energia elettrica proveniente dagli impianti fotovoltaici installati sulle coperture piane delle strutture ospedaliere, dalle batterie di accumulo (non previste in fase di gara) atte ad immagazzinare l'energia elettrica prodotta e non consumata immediatamente (quindi senza prelievo alcuno di elettricità dalla rete) e, dove previsto, dai sistemi fotovoltaici su pensilina.

La scelta tecnica di inserire, nella fase di progettazione definitiva, i sistemi di storage, è stata dettata dalla volontà di massimizzare il concept progettuale che sta alla base dell'intervento, inteso come:

- ottimizzazione della produzione e dei consumi elettrici;
- utilizzo razionale e funzionale dell'energia prodotta;
- aumento della quota in autoconsumo;
- ottimizzazione del bilancio energetico;
- riduzione della produzione di CO₂.

Nello specifico, il singolo sistema fotovoltaico su pensilina sarà composto da n. 15 pannelli al silicio mono cristallino di potenza pari a 450 Wp ciascuno collegato ad un inverter di potenza pari ad 8 kW trifase. Il sistema, coadiuvato dalle batterie di accumulo, alimenterà i 2 punti di ricarica a corredo della pensilina.



**SERVIZIO
SANITARIO
REGIONALE**



**AZIENDA SANITARIA PROVINCIALE
COSENZA**

Regione Calabria
Aoo REGCAL
Prot. N. 205913 del 11/03/2026



REGIONE CALABRIA

Dipartimento Tutela della Salute e
Servizi Socio-Sanitari

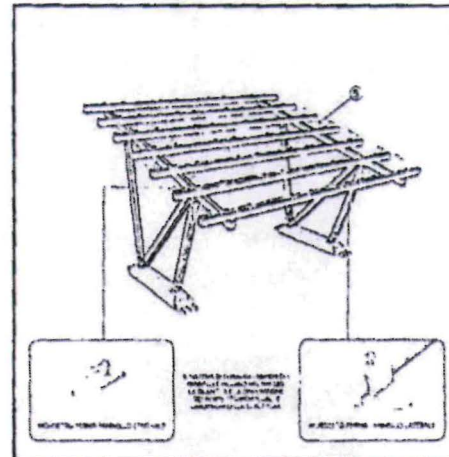
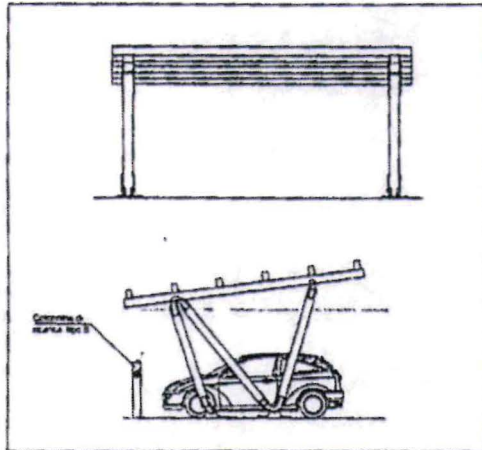

La stazione di ricarica consentirà di ricaricare l'autoveicolo elettrico aziendale in sicurezza e in modo completamente automatico. La stazione di ricarica sarà pienamente conforme al Modo 3 della Norma Internazionale IEC 61851-1, ovvero, la ricarica dovrà avvenire in completa sicurezza, sia per le batterie sia per il personale che utilizzerà la stazione di ricarica.

La stazione sarà in grado di regolare automaticamente la potenza di ricarica per non far intervenire protezioni implementate per l'eccesso di potenza prelevata e/o massimizzare l'autoconsumo dell'impianto fotovoltaico. In questo modo, se aumenta la potenza consumata da altre sezioni di impianto, la stazione sarà in grado di rilevare immediatamente un aumento del consumo e ridurre la potenza di ricarica del veicolo, in modo da non far intervenire l'eventuale dispositivo limitatore e ricaricare il veicolo elettrico con la massima potenza disponibile in ogni momento.

Per quanto detto, i lavori da effettuarsi per l'intervento in esame si possono riassumere in opere impiantistiche di natura elettrica, edile ed accessorie, che sono dettagliatamente descritte nella specifica Relazione Tecnica inerente alla realizzazione dell'Autoparco.

La possibilità di sfruttare la produzione di energia elettrica da fonte solare per l'alimentazione dei veicoli permette di rendere autonomo dalla rete elettrica il sistema di ricarica sia nelle ore diurne, che, grazie all'installazione delle batterie di accumulo, anche nelle ore notturne, riducendo in maniera significativa l'impronta ecologica del sito.

Per il preciso posizionamento di ciascuna stazione di ricarica nei vari siti, e per l'entità delle opere edili, si rimanda alla Relazione Tecnica ed alle tavole progettuali specifiche.



**SERVIZIO
SANITARIO
REGIONALE**



**AZIENDA SANITARIA PROVINCIALE
COSENZA**

Regione Calabria
Aoo REGCAL
Prot. N. 205913 del 11/03/2026



REGIONE CALABRIA

Dipartimento Tutela della Salute e
Servizi Socio-Sanitari

Per favorire una costante e pronta ricarica delle autovetture elettriche, in alcuni siti, sarà aumentata anche la produzione di energia elettrica attraverso l'incremento di una quota parte di fotovoltaico installato in copertura destinata completamente a supporto delle colonnine di ricarica e che si andrà ad aggiungere a quella prodotta dagli impianti fotovoltaici installati sulle pensiline.

Si riporta di seguito il dettaglio di incremento di energia elettrica raffrontando la potenza degli impianti fotovoltaici prevista in fase di gara e quella in progetto, nonché la potenza delle relative batterie di accumulo.

Impianto Fotovoltaico a servizio delle colonnine di ricarica e delle relative batterie di accumulo

	Potenza Impianto FV in fase di gara (kWp)	Potenza impianto FV Progetto (kWp)	Potenza batterie di accumulo in fase di gara (kWp)	Potenza batterie di accumulo in Progetto (kWp)
Struttura Ospedaliera				
Corigliano	21,6	40,8	-	64
Trebisacce	57,6	76,2	-	160
DEA Castrovillari	100,8	108	-	160
Mormanno	6,3	20,4	-	32
San Giovanni in Fiore	10,8	31,8	-	32
Paola	10,8	10,8	-	32
Praia a Mare	19,8	8,4	-	13,12
Cetraro	79,2	123	-	112
Rende Quattromiglia	Sito aggiuntivo	21,6	-	32
Cosenza - Via degli Stadi	Sito aggiuntivo	50,4	-	64
Totale	306,9	491,4	0	701,12

Si registra un incremento della potenza installata per gli impianti FV del 60% circa rispetto alla proposta di gara.

Infine, si evidenzia che l'esigenza di miglioramento delle opere, alla luce di quanto riscontrato in fase di sopralluogo, ha portato alla determinazione della necessità di adeguare le cabine elettriche dei siti alla cogente CEI 0-16 attraverso l'installazione, in cabina, di:

- Sistemi di Protezione Generale (SPG) di partenza linea;
- Trasformatori Amperometrici (TA) e Trasformatori Amperometrici toroidali omopolari;
- Trasformatori voltmetrici con collegamento fase-terra;
- Relè a microprocessore per protezione e misura.



**SERVIZIO
SANITARIO
REGIONALE**



**AZIENDA SANITARIA PROVINCIALE
COSENZA**

Regione Calabria
Aoo REGCAL
Prot. N. 205913 del 11/03/2026



REGIONE CALABRIA

Dipartimento Tutela della Salute e
Servizi Socio-Sanitari

B) Fotovoltaico a supporto delle strutture - delle colonnine di ricarica e batterie di accumulo

Al fine di rendere le strutture ospedaliere, oggetto di intervento, più autonome possibili dalla rete elettrica pubblica, di aumentare il risparmio energetico riducendo l'utilizzo di fonti fossili e ridurre le emissioni inquinanti, in fase di progetto, è stata aumentata anche la potenza degli impianti fotovoltaici a supporto delle strutture rispetto a quanto offerto in fase di gara.

Sempre per lo stesso concept di risparmio e indipendenza energetica si è provveduto, inoltre, a corredare gli stessi impianti di batterie di accumulo favorendo quindi una gestione più comoda ed efficiente dei consumi elettrici (sia di giorno, periodo di picco della produzione elettrica, che di notte) e avere quindi la possibilità di sfruttare appieno l'elettricità generata dagli impianti.

Si riporta di seguito, anche in questo caso, il dettaglio di incremento di energia elettrica raffrontando la potenza degli impianti fotovoltaici prevista in fase di gara e quella in progetto, nonché la potenza delle relative batterie di accumulo.

Impianto Fotovoltaico a servizio delle strutture e delle relative batterie di accumulo				
	<i>Potenza Impianto FV in fase di gara [kWp]</i>	<i>Potenza Impianto FV Progetto [kWp]</i>	<i>Potenza batterie di accumulo in fase di gara [kWp]</i>	<i>Potenza batterie di accumulo in Progetto [kWp]</i>
Struttura Ospedaliera				
Cariati	36	40,2	-	56
Trebisacce	36	54	-	120
Cassano	36	73,2	-	56
DEA Castrovillari	112	124,2	-	168
San Marco Argentano	36	90	-	112
Acri	36	41,4	-	56
CIM e dialisi Cosenza	36	62,4	-	64
Bisignano	7,2	19,2	-	32
Paola	36	39,6	-	96
Praia a Mare	11,2	11,4	-	32
Cetraro	112,5	121,2	-	168
Amantea	3,6	27,6	-	64
Scalea	22,5	39	-	56
Totale	531	743,4	0	1080



**SERVIZIO
SANITARIO
REGIONALE**



**AZIENDA SANITARIA PROVINCIALE
COSENZA**

Regione Calabria
Aoo REGCAL
Prot. N. 205913 del 11/03/2026



REGIONE CALABRIA

Dipartimento Tutela della Salute e
Servizi Socio-Sanitari

In sede di progetto esecutivo è stato valutato un incremento della potenza installata per gli impianti FV del 40% rispetto alla proposta di gara.

In definitiva, in fase di progetto, la potenza degli impianti fotovoltaici a servizio delle strutture sanitarie e della mobilità elettrica è stata incrementata di circa il 50% passando da:

828 kW complessivi a 1235 kW

e con una potenza delle batterie di accumulo (non presenti in fase di gara) pari a 1781,12 kW complessivi. Segue tabella di dettaglio delle potenze complessive di Fotovoltaico e accumulo, suddivise per struttura e comprensivo delle relative potenzialità a servizio delle strutture e della mobilità elettrica:

Riepilogo Potenze Complessive

	<i>Potenza impianto FV in fase di gara [kWp]</i>	<i>Potenza Impianto FV Progetto [kWp]</i>	<i>Potenza batterie di accumulo in fase di gara [kWp]</i>	<i>Potenza batterie di accumulo in Progetto [kWp]</i>
Struttura Ospedaliera				
Cariati	36	40,2	-	56
Corigliano	21,6	40,8	-	64
Trebisacce	93,6	130,2	-	280
Cassano	36	73,2	-	56
DEA Castrovillari	212,8	232,2	-	328
Mormanno	6,3	20,4	-	32
San Marco Argentano	36	90	-	112
Acri	36	41,4	-	56
San Giovanni in Fiore	10,8	31,8	-	32
CIM e dialisi Cosenza	36	62,4	-	64
Bisignano	7,2	19,2	-	32
Paola	46,8	50,4	-	128
Prala a Mare	31	19,8	-	45,2
Cotraro	191,7	244,2	-	280
Amantea	3,6	27,6	-	64
Scalea	22,5	39	-	56
Rende Quattromiglia	<i>Sito aggiuntivo</i>	21,6	-	32
Cosenza - Via degli Stadi	<i>Sito aggiuntivo</i>	50,4	-	64
Totale	827,9	1234,8	0	1781,2

ASP Cosenza - Protocollo N. 39592 del 10/03/2026



**SERVIZIO
SANITARIO
REGIONALE**



**AZIENDA SANITARIA PROVINCIALE
COSENZA**

Regione Calabria
Aoo REGCAL
Prot. N. 205913 del 11/03/2026



REGIONE CALABRIA

Dipartimento Tutela della Salute e
Servizi Socio-Sanitari

La formula fotovoltaico + accumulo è la tipologia impiantistica che permette di ottenere il massimo rendimento dall'impianto fotovoltaico; nella combinazione proposta l'impianto raggiunge un rendimento specifico di energia, tipicamente per la dislocazione geografica di Cosenza, pari a 1474 kWh/kWp con una performance ratio tipicamente pari all'88,7%.

La stessa architettura impiantistica, non corredata da inverter ibridi e relativi accumulatori, avrebbe portato a un rendimenti tipico di energia attestabile a circa 1150 kWh/kWp con una performance ratio attestabile intorno all'80%.

Nella configurazione di esercizio dell'impianto fotovoltaico + storage a servizio delle strutture, della mobilità elettrica e nella costruzione di punti di ricarica e pensiline dislocate come riportato negli elaborati grafici di progetto la potenzialità del fotovoltaico offerto risulta essere del 50% superiore, passando da 828 kW a 1235 kW con una capacità di accumulo pari a 1781 kW ed un numero di stazioni di ricarica distribuite su 15 siti invece di 8.

La valutazione progettuale si è basata sulla spesa storica. Oggi, infatti, l'Amministrazione gestisce per i propri dipendenti un parco auto a trazione "tradizionale" (motore termico), di circa 190 autovetture di media-piccola cilindrata, di cui una parte di proprietà e un'altra costituita da noleggi a lungo termine. A seguito di ciò è stato determinato il costo storico oggi sostenuto per la gestione di un parco auto di 200 autovetture a trazione tradizionale con motore termico a gasolio, che è pari a 1.549.970,00 €/anno.

La struttura della Concessione proposta, trasferisce la gestione dell'autoparco direttamente al Concessionario attraverso un servizio innovativo che prevede un'autonomia di produzione di energia elettrica con fonti rinnovabili da impiegare per la mobilità veicolare e, nella fattispecie, per la ricarica di autovetture elettriche rese disponibili dal Concessionario stesso. Queste vanno a sostituire il parco di autoveicoli a gasolio nella quantità oggi utilizzata dai dipendenti dell'ASP di Cosenza.

Successivamente alla messa in strada del mezzo, il canone da riconoscere alla Società Siram Veolia SpA sarà incrementato proporzionalmente della quota relativa al Servizio di gestione e noleggio di auto elettriche. Tutti i mezzi saranno efficienti su strada a partire dalla conclusione dei lavori necessari per la realizzazione delle infrastrutture necessarie alla ricarica delle stesse (colonnine di ricarica), la cui conclusione è prevista entro i due anni dalla sottoscrizione del contratto (28 maggio 2026).

I costi di gestione (noleggio a lungo termine) saranno recuperati dal risparmio del carburante (che sarà garantito dalla presenza degli impianti fotovoltaici installati sulle coperture delle strutture sanitarie consentendo le ricariche a costo zero, anche grazie alle batterie di accumulo che garantiranno l'uso



**SERVIZIO
SANITARIO
REGIONALE**



**AZIENDA SANITARIA PROVINCIALE
COSENZA**

Regione Calabria
Aoo REGCAL
Prot. N. 205913 del 11/03/2026



REGIONE CALABRIA

Dipartimento Tutela della Salute e
Servizi Socio-Sanitari

dell'energia prodotta e non immediatamente auto consumata), dal risparmio dei costi della manutenzione e dell'assicurazione.

Le opere fanno parte dell'offerta migliorativa proposta dalla Società aggiudicataria nell'ambito di un più generale progetto di efficientamento energetico.

Situazione ad oggi:

- n. 89 mezzi sono stati posti in circolazione (giusto verbale di avvio auto elettriche del 13/10/2025) così distribuite:

N.	Marca	Modello	Targa	Ubicazione
1	Fiat	600	GW002YA	Rossano
2	Fiat	600	GW003YA	do così delle ve
3	Fiat	600	GW011YA	Rossano
4	Fiat	600	GX301HN	Parco Auto Castrovillari
5	Fiat	600	GX306HN	Uff. Tecnico Castrovillari
6	Fiat	600	GX336YK	Parco Auto Cetraro
7	Fiat	600	GX337YK	CSM Scalea
8	Fiat	600	GX338YK	Parco Auto Cetraro
9	Fiat	600	GX339SM	CSM Roggiano Gravina
10	Fiat	600	GX339YK	Cetraro
11	Fiat	600	GX341YK	Med. Legale Amantea
12	Fiat	600	GX342YK	Trebisacce
13	Fiat	600	GX343YK	Amantea
14	Fiat	600	GX344YK	Amantea
15	Fiat	600	GX345YK	ADI Amantea
16	Fiat	600	GX346YK	ADI Amantea
17	Fiat	600	GX347YK	ADI Amantea
18	Fiat	600	GX348YK	CIM Amantea
19	Fiat	600	GX349YK	Ufficio Tecnico Praia a Mare
20	Fiat	600	GX350YK	Cetraro
21	Fiat	600	GX352YK	Cetraro
22	Fiat	600	GX354YK	Praia a Mare
23	Fiat	600	GX355YK	Praia a Mare
24	Fiat	600	GX408FH	Parco Auto Trebisacce
25	Fiat	600	GX409FH	Parco Auto Trebisacce
26	Fiat	600	GX410FH	Rossano
27	Fiat	600	GX412FH	Ufficio Tecnico Cosenza
28	Fiat	600	GX415FH	CSM Trebisacce
29	Fiat	600	GX416FH	Trebisacce
30	Fiat	600	GX417FH	ADI Cariati
31	Fiat	600	GX418FH	SIAN Rossano

**SERVIZIO
SANITARIO
REGIONALE**



**AZIENDA SANITARIA PROVINCIALE
COSENZA**

Regione Calabria
Aoo REGCAL
Prot. N. 205913 del 11/03/2026



REGIONE CALABRIA

Dipartimento Tutela della Salute e
Servizi Socio-Sanitari

32	Fiat	600	GX419FH	Rossano
33	Fiat	600	GX420FH	Castrovillari
34	Fiat	600	GX422FH	ADI Cariati
35	Fiat	600	GX425FH	Rossano
36	Fiat	600	GX428FH	ADI Cariati
37	Fiat	600	GX429FH	Rossano
38	Fiat	600	GX432FH	Rossano
39	Fiat	600	GX588SV	ADI Amantea
40	Fiat	600	GX617HS	Castrovillari
41	Fiat	600	GX637HS	CSM Castrovillari
42	Fiat	600	GX639HS	Igiene Pubblica Castrovillari
43	Fiat	600	GX722YE	Dip. Prev. Amantea
44	Fiat	600	GX729YE	Parco Auto Cetraro
45	Fiat	600	GX730YE	Ufficio Patrimonio Cosenza
46	Fiat	600	GX732YE	Parco Auto Cetraro
47	Fiat	600	GX759YE	Autoparco Cetraro
48	Fiat	600	GX782WT	ADI Amantea
49	Fiat	600	GX785SW	Poliambulatorio RENDE
50	Fiat	600	GX786WT	UVM Amantea
51	Fiat	600	GX789SW	Poliambulatorio RENDE
52	Fiat	600	GX791SW	Poliambulatorio RENDE
53	Fiat	600	GX793WT	Parco Auto Cosenza
54	Fiat	600	GX798SW	Poliambulatorio RENDE
55	Fiat	600	GX799SW	Parco Auto Cosenza
56	Fiat	600	GX800SW	Poliambulatorio RENDE
57	Fiat	600	GX802SW	Poliambulatorio RENDE
58	Fiat	600	GX815YE	ADI Rende
59	Fiat	600	GX820SW	Parco Auto Cetraro
60	Fiat	600	GX838YE	Parco Auto Cetraro
61	Fiat	600	GX870PP	APT Esaro Pollino
62	Fiat	600	GX877PP	ADI San Marco Arg.
63	Fiat	600	GX883PP	Paola
64	Fiat	600	GX886PP	Parco Auto Castrovillari
65	Fiat	600	GX889YE	Paola
66	Fiat	600	GX893YE	ADI Amantea
67	Fiat	600	GY507HM	ADI Rende
68	Fiat	600	GY509HM	SPOKE Corigliano Rossano
69	Fiat	600	GY513HM	Rossano
70	Fiat	600	GY516HM	Parco Auto Trebisacce
71	Fiat	600	GY517HM	ADI Rende
72	Fiat	600	GY527HM	CSM Rossano
73	Fiat	600	GY529HM	Parco Auto Trebisacce



**SERVIZIO
SANITARIO
REGIONALE**



**AZIENDA SANITARIA PROVINCIALE
COSENZA**

Regione Calabria
+ + Aoo REGCAL
Prot. N. 205913 del 11/03/2026



REGIONE CALABRIA

Dipartimento Tutela della Salute e
Servizi Socio-Sanitari

74	Fiat	600	GY537HM	ADI Rende
75	Fiat	600	GY548HM	ADI Trebisacce
76	Fiat	600	GY556FZ	ADI Rende
77	Fiat	600	GY558FZ	Rossano
78	Fiat	600	GY559FZ	Castrovillari
79	Fiat	600	GY561FZ	Parco Auto Trebisacce
80	Fiat	600	GY562FZ	Parco Auto Trebisacce
81	Fiat	600	GY576FZ	Rossano
82	Fiat	600	GY627HM	Ufficio Tecnico Trebisacce
83	Fiat	600	GY653RK	ADI Trebisacce
84	Fiat	600	GY657RK	Parco Auto Trebisacce
85	Fiat	600	GY660RK	ADI Paola
86	Fiat	600	GY662RK	Rossano
87	Fiat	600	GY670RK	Paola
88	Fiat	600	GY851SY	Paola
89	Fiat	600	GY870HM	Rossano

- ad oggi sono già attive, in attesa della realizzazione degli ulteriori punti, le seguenti colonnine di ricarica (n. 125):

- n. 10 punti di ricarica P.O. Cariati;
- n. 14 punti di ricarica P.O. Rossano;
- n. 10 punti di ricarica P.O. Trebisacce;
- n. 27 punti di ricarica P.O. Castrovillari;
- n. 10 punti di ricarica CAPT San Marco Argentano;
- n. 20 punti di ricarica Pol. Quattromiglia di Rende;
- n. 5 punti di ricarica Pol. Amante;
- n. 6 punti di ricarica P.O. Cetraro;
- n. 5 punti di ricarica P.O. Paola;
- n. 10 punti di ricarica P.O. Mormanno;
- n. 8 punti di ricarica P.O. Praia a Mare;

ASP Cosenza - Protocollo N. 39592 del 10/03/2026



**SERVIZIO
SANITARIO
REGIONALE**



AZIENDA SANITARIA PROVINCIALE COSENZA

Regione Calabria
Aoo REGCAL
Prot. N. 205913 del 11/03/2026



Dipartimento Tutela della Salute e
Servizi Socio-Sanitari

Premesso ciò, di seguito si relaziona in merito al quesito:

Nell'ambito della proposta di cui sopra, la Siram Veolia SpA prevede una serie di interventi di riqualificazione, il cui costo complessivo è previsto in € 12.273.150,00 iva esclusa, quale investimento interamente sostenuto dal Concessionario nel corso entro i primi 24 mesi del contratto, come previsto dal cronoprogramma.

Fanno parte delle opere di efficientamento energetico previste dalla proposta, tra l'altro, l'installazione di impianti fotovoltaici, punti di ricarica e di pensiline fotovoltaiche.

Nell'ambito della convenzione sottoscritta è prevista la concessione di n. 200 autoveicoli fuel electric con formula di noleggio a lungo termine. Le stesse, al fine assicurare un servizio di mobilità sempre efficiente e sicuro, verranno sostituite ogni 3 anni dal concessionario.

Successivamente alla messa in strada del mezzo, il canone da riconoscere alla Società SIRAM Veolia SpA sarà incrementato proporzionalmente della quota relativa al Servizio di gestione e noleggio di auto elettriche. Tutti i mezzi saranno efficienti su strada a partire dalla conclusione dei lavori necessari per la realizzazione delle infrastrutture necessarie alla ricarica delle stesse (colonnine di ricarica), la cui conclusione è prevista entro i due anni dalla sottoscrizione del contratto (28 maggio 2026).

I costi di gestione (noleggio a lungo termine) saranno compensati dal risparmio del carburante che sarà garantito dalla presenza degli impianti fotovoltaici installati sulle coperture delle strutture sanitarie consentendo le ricariche a costo zero, anche grazie alle batterie di accumulo che garantiranno l'uso dell'energia prodotta e non immediatamente auto consumata.

In conclusione:

- La concessionaria (Siram Veolia SpA) entro due anno dalla stipula del contratto (28/05/2026), dovrà completare i lavori di efficientamento energetico, di cui alla proposta approvata, tra cui l'installazione di impianti fotovoltaici, punti di ricarica e di pensiline fotovoltaiche;
- La messa su strada delle Fiat 600e, avverrà proporzionalmente alla realizzazione dei punti di ricarica per garantire la fruizione dei mezzi;
- Ad oggi l'ASP di Cosenza riconosce al concessionario il canone del noleggio a lungo termine di n. 89 Fiat 600e, distribuite sul territorio dell'ASP di Cosenza come da precedente elenco, e alle quali è garantita la ricarica;
- Le auto parcheggiate, di cui al video pubblicato sui canali social dal presentatore televisivo Lino Polimeni, fanno parte degli ulteriori n. 111 Fiat 600e non ancora in circolazione e per le quali l'ASP di Cosenza non riconosce il canone al concessionario;

ASP Cosenza - Protocollo N. 39592 del 10/03/2026



**SERVIZIO
SANITARIO
REGIONALE**



**AZIENDA SANITARIA PROVINCIALE
COSENZA**

Regione Calabria
Aoo REGCAL
Prot. N. 205913 del 11/03/2026



REGIONE CALABRIA

Dipartimento Tutela della Salute e
Servizi Socio-Sanitari

- La Società Siram Veolia SpA ha richiesto all'ASP di Cosenza, in anticipo rispetto ai tempi prescritti dal Contratto, degli spazi utili per lo staccaggio dei mezzi, pur rimandone responsabile fine alla successiva consegna;
- L'ASP di Cosenza, nell'ambito del rapporto convenzionale con il Comune di Montalto Uffugo, ha garantito alla Società Siram Veolia SpA uno spazio per la sosta dei mezzi fino alla successiva consegna, senza alcuna spesa a proprio carico.

Nel restare a disposizione per eventuali necessità si porgono Distinti Saluti

Il Direttore del Dipartimento amministrativo
Ing. Antonio [redacted]

Il RUP

Ing. [redacted]